

cotema

CONSORTIUM
OF TEXTILE
MACHINERY, S.L.

PROYECTOS COMPLETOS PARA LA FABRICACIÓN DE MANTAS RASCHEL ACRÍLICAS Y DE POLIÉSTER

COTEMA, S.L.

Ramón Farguell, 6

P/I Bufalvent

08243 MANRESA

Spain

Tel/Fax: + 34 938734301

Mobile: + 34 615564355

Email: cotema@cotema4.com

Web site: www.cotema4.com

PROGRAMA DE FABRICACIÓN

- Filetas y urdidores directos y seccionales.
- Plegadores y accesorios.
- Màquinas Raschel y cortadoras.



Urdidores directos y seccionales

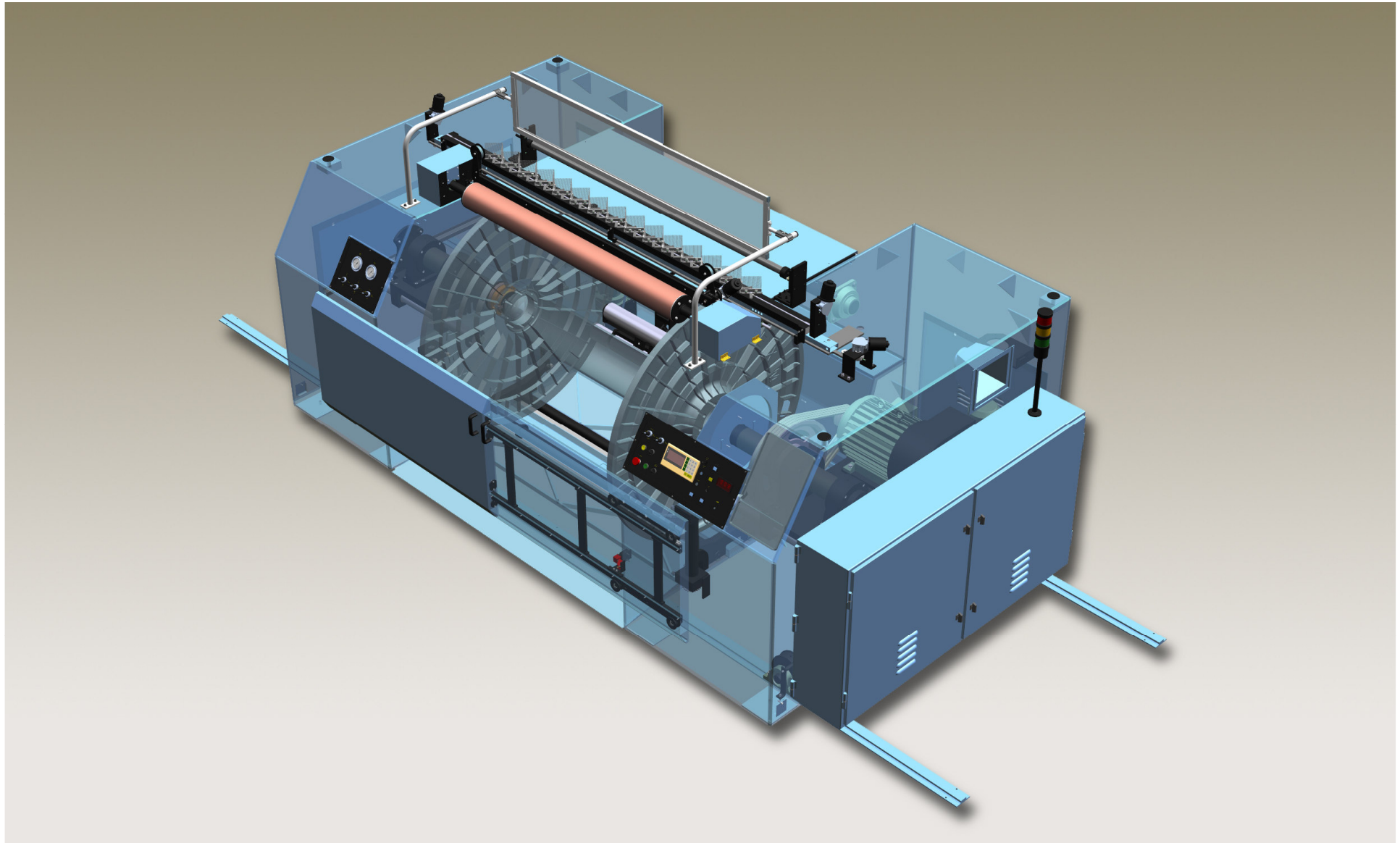

Máquinas Raschel de doble frontura



Máquina Raschel de doble frontura

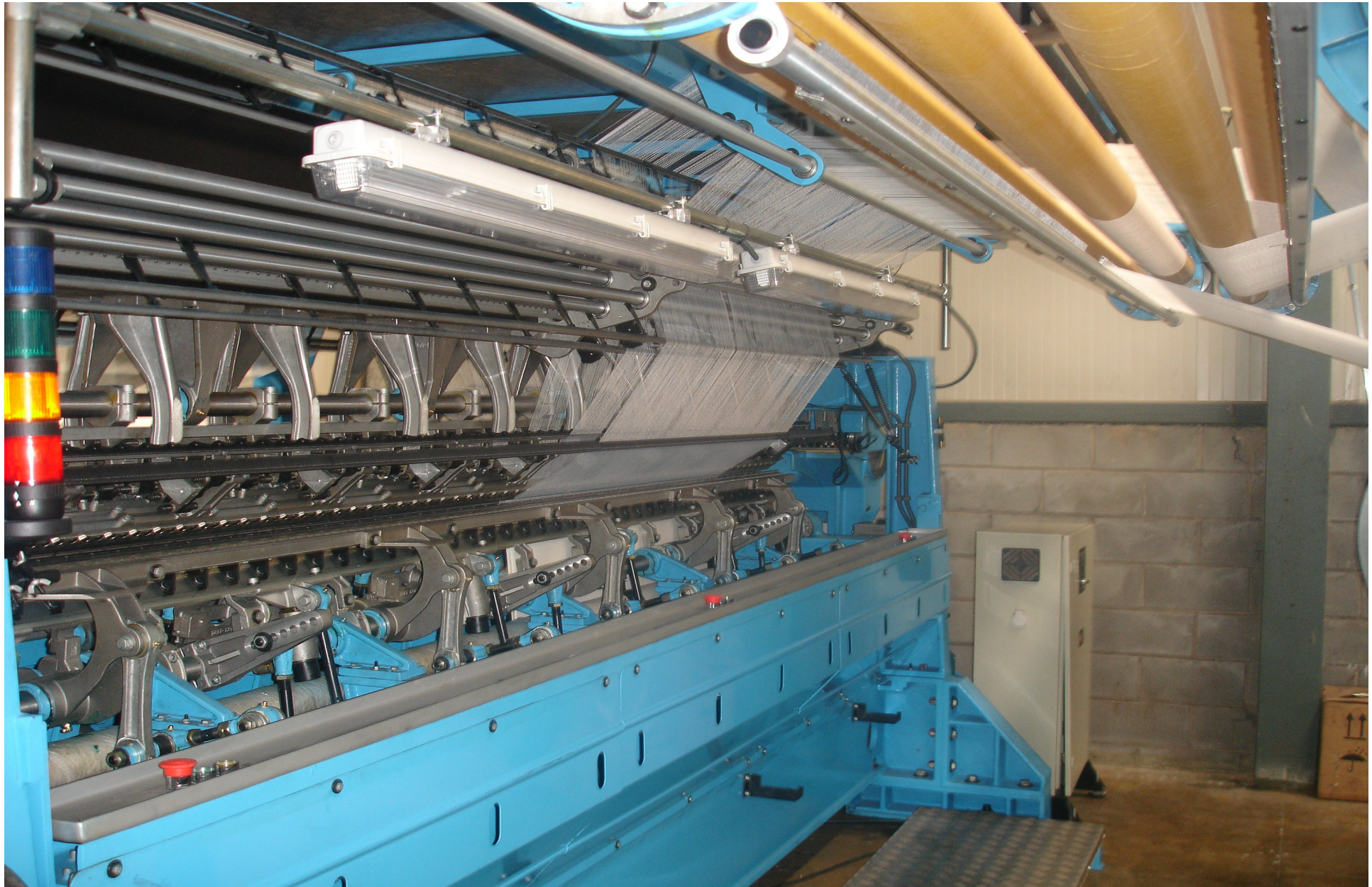

Cortadora automática

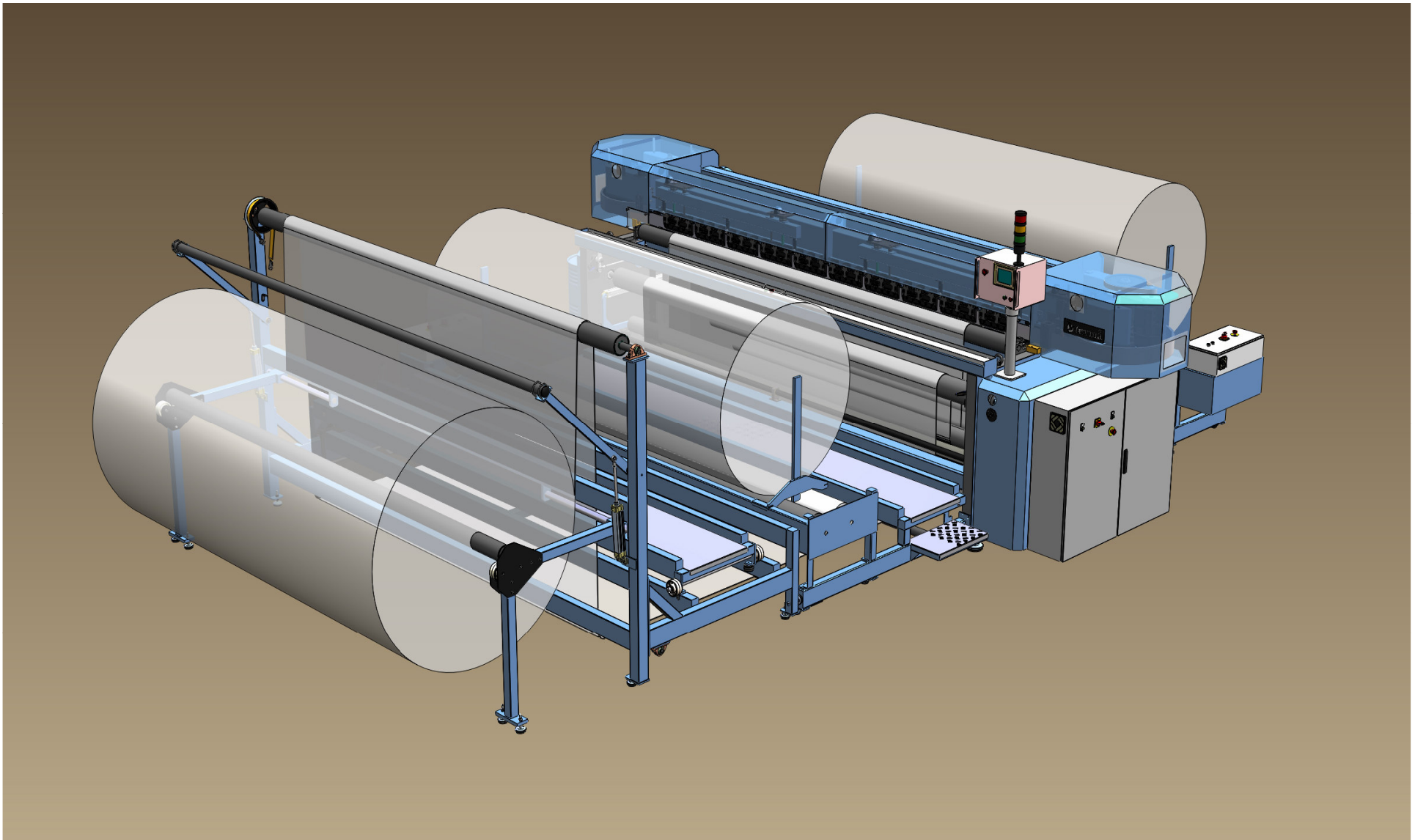

Cortadora automática



PROGRAMA DE FABRICACIÓN

Línea completa de estampación para mantas Raschel Acrílicas o de Poliéster, con la máquina de estampar plana, vaporizador para normal y alta temperatura, lavado y secado.



Máquina de estampar plana sistema magnético



Máquina de estampar plana sistema magnético

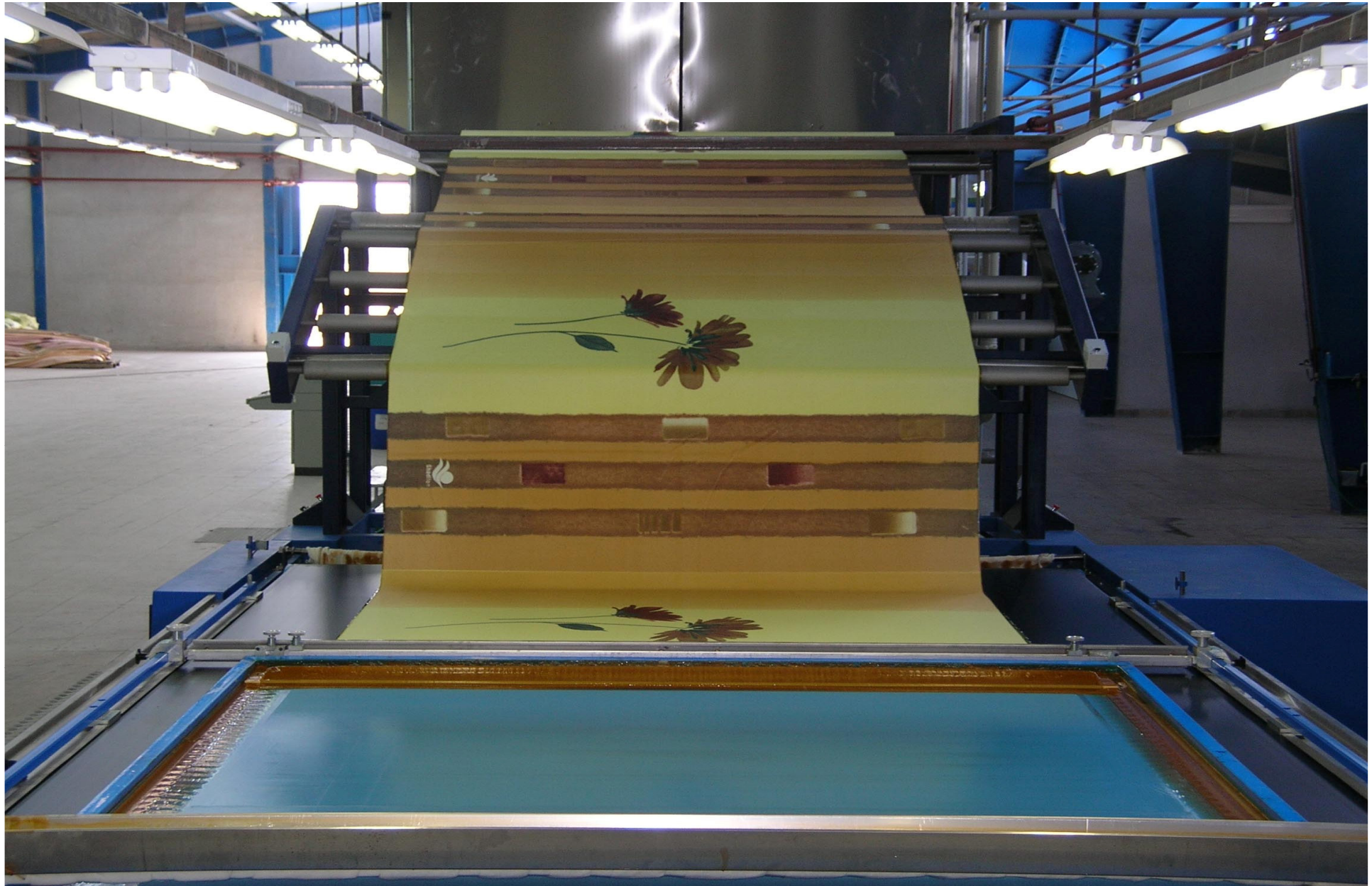

Vaporizador para trabajar a temperatura normal y/o alta temperatura



Tren de lavado al ancho



Secador sin tensión





***PROGRAMA DE FABRICACION PARA
MANTAS RASCHEL ACRÍLICAS O DE
POLIÉSTER:***

- Desfibradoras
- Perchas
- Pol/rotor-tundosas
- Abrillantadoras de doble efecto

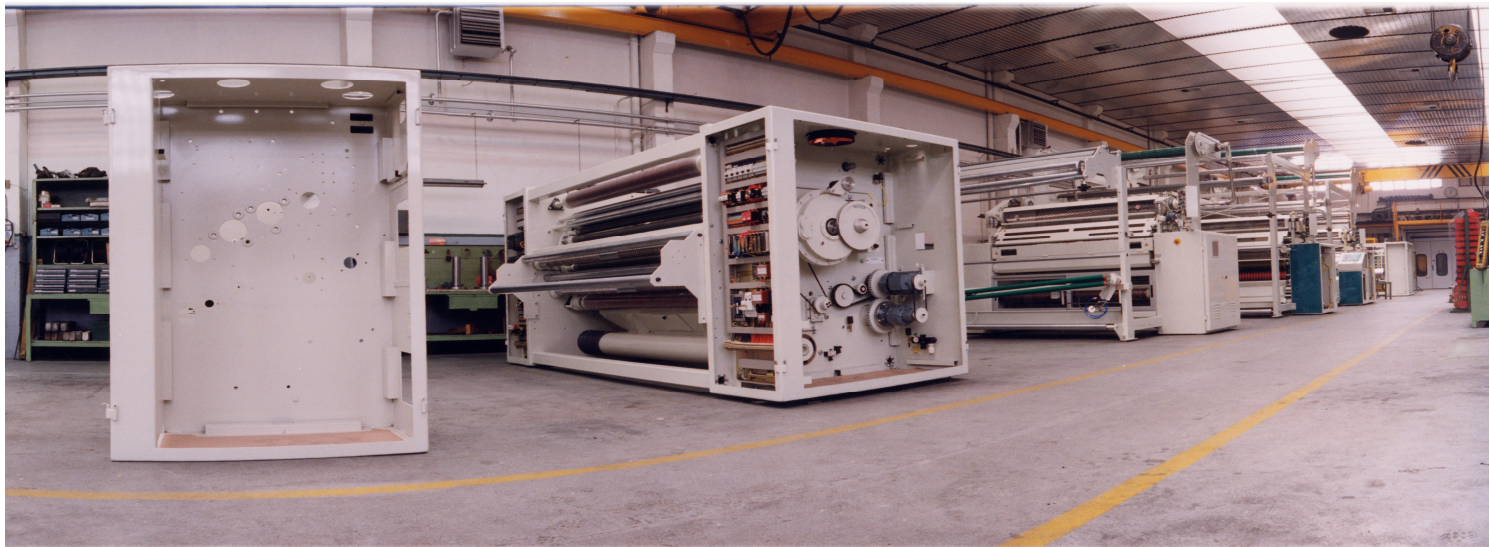

TORRES

Percha Vectronic Plus 130 DA





TORRES



PERCHADORA MODELO VECTRONIC PLUS 130 DA

- La versión DA (doble acción) es una máquina clásica en ejecución pelo/contrapelo, indicada especialmente para toda clase de tejidos planos o de punto en los que se requiere un pelo largo como tejidos de lana de carda, tejidos de algodón, mantas convencionales de pelo, mantas Raschel, tejidos Ketten, microfibras, etc.

TORRES



MAQUINA COMBINADA ABRILLANTADORA/TUNDIDORA MODELO NEW AB-133

Hay que remarcar el alto valor añadido que confiere debido al brillo y mejor calidad de los tejidos en ella procesados. Después de estampación o tintura o en artículos Jacquard, el “toque final”, “la mano” que proporciona el efecto termomecánico de la abrillantadora, nos da un tacto suave y voluminoso con un acabado uniforme después del tundosado.



TORRES



DESFIBRADORA MULTIPLE DA-300

- Con 4 o 8 cilindros desfibradores con carda metálica, trabajando con tensión y velocidad del tejido variable utilizando un variador electrónico para ajustar esos parámetros de velocidad y tensión.
- Ajuste de la altura de desfibrado, con detector automático de costuras.
- Con aspirador para la eliminación de impurezas.
- Ancho máximo 3.400 mm.